 ОАО «ГСКТБ ГА»	Станция гидропривода мод. С113-ЛПМП		
	Номинальная вместимость бака 160 дм³	Подача насоса первой ступени 18,7 л/мин второй ступени 14,7 л/мин	Номинальное давление 10 МПа 100 (кгс/см²)

- функционально завершенное изделие, скомпонованное по принципу узловой сборки
- электровизуальный индикатор загрязненности фильтра
- полнопоточная фильтрация идущей в систему рабочей жидкости

Станция гидропривода является составной частью гидросистемы линии по производству межкомнатных перегородок и предназначена для подачи рабочей жидкости под давлением в поршневую или штоковую полость гидроцилиндров исполнительного механизма опрокидывания бака и гидроцилиндров механизма перемещения гребенки при поступлении соответствующего управляющего сигнала на магниты гидрораспределителей в соответствии с рабочим циклом.

ТЕХНИЧЕСКАЯ ХАРАКТЕРИСТИКА

Наименование параметра	Величина параметра
Номинальная вместимость гидробака, дм ³	160
Давление настройки предохранительного клапана, МПа	10
Номинальная подача насоса, л/мин: - первой ступени; - второй ступени	18,7 14,7
Габаритные размеры, мм, не более: -длина -ширина -высота	1050 680 940
Масса (без рабочей жидкости), кг	300

УСЛОВИЯ ЭКСПЛУАТАЦИИ

Рабочая жидкость	Минеральные масла вязкостью 25...213 мм ² /с (сСт)
Температура рабочей жидкости	От плюс 10°С до плюс 60°С
Температура окружающей среды	От плюс 10°С до плюс 40°С
Чистота рабочей жидкости	Не грубее 12 класса по ГОСТ17216-71

СХЕМА ГИДРАВЛИЧЕСКАЯ ПРИНЦИПИАЛЬНАЯ

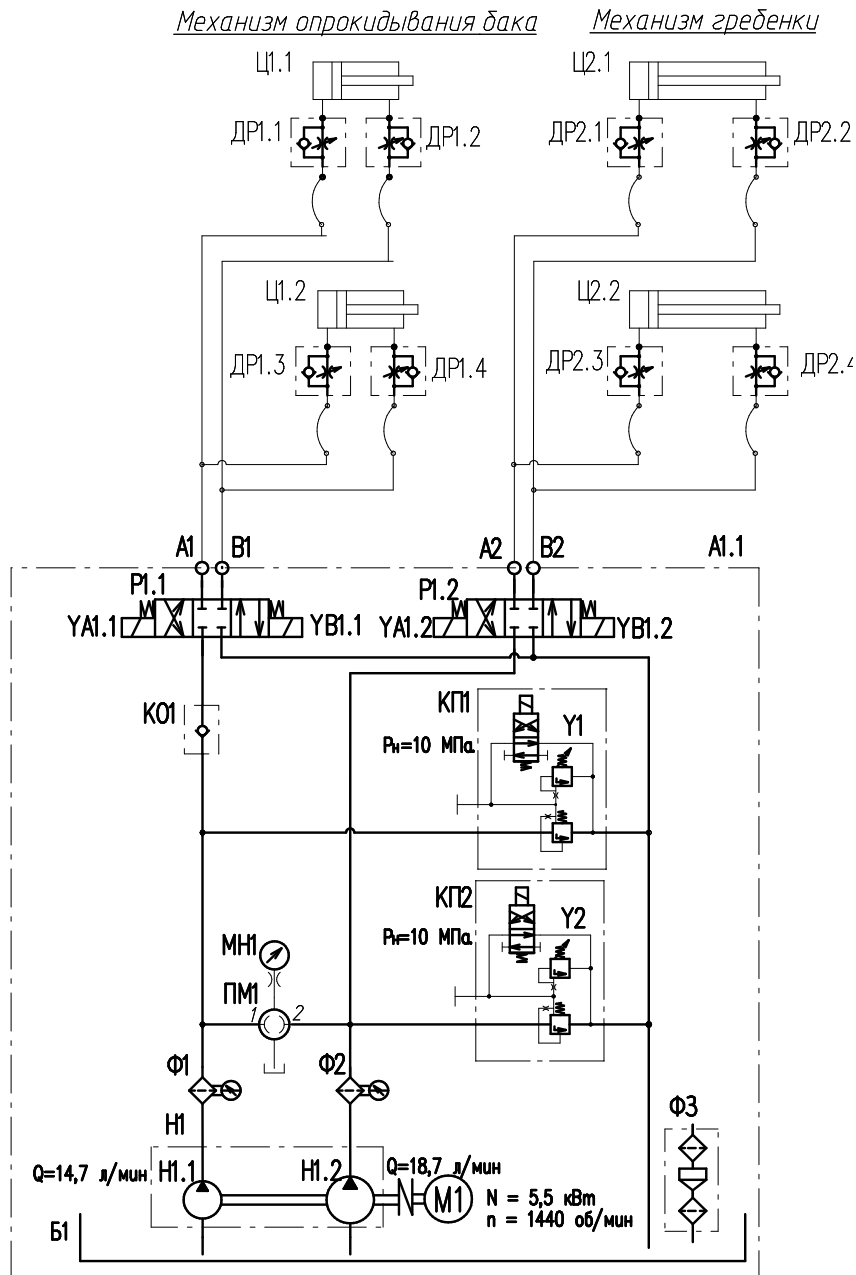

Б1—гидробак; КО1—клапан обратный; КП1, КП2 – клапана предохранительные; МН1 – манометр; Н1 – насос сдвоенный шестеренный; ПМ1 – переключатель манометра; P1.1, P1.2 – гидрораспределители; Ф1, Ф2 – фильтры тонкой очистки; Ф3 – фильтр заливной

КОНСТРУКЦИЯ И ГАБАРИТНЫЕ РАЗМЕРЫ

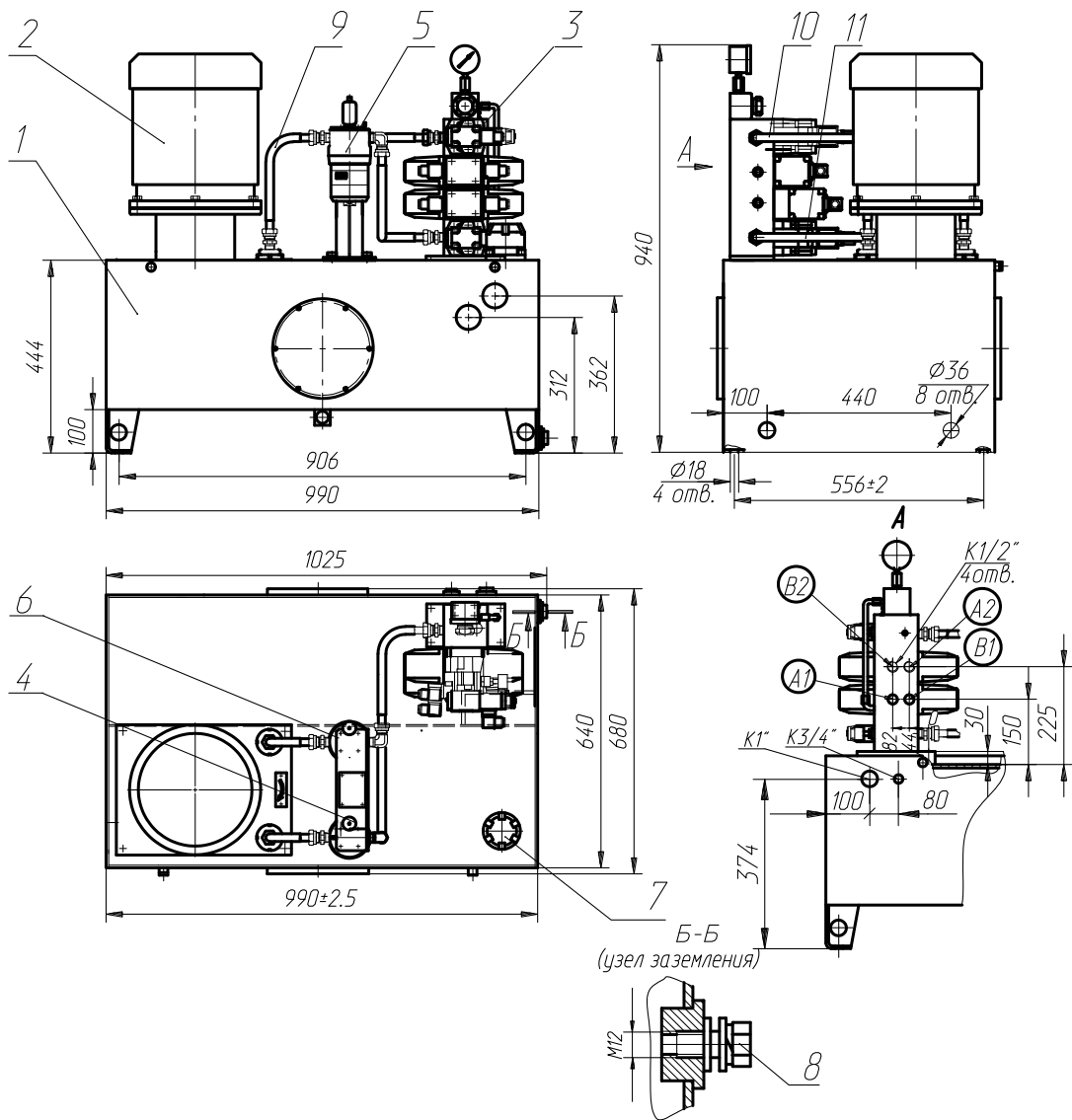

1 – гидробак; 2 – агрегат насосный; 3 – гидроблок; 4 – кронштейн;
 5, 6 – фильтры тонкой очистки; 7 – фильтр заливной; 8 – узел заземления;
 9, 10, 11 – трубопроводы.

1 – гидробак, 2 – насосный агрегат, 3 – гидроблок, 4 – кронштейн, 5 – фильтр заливной, 6 – фильтр тонкой очистки, 7 – фильтр заливной, 8 – узел заземления, 9, 10, 11 – трубопроводы.

СОСТАВ, УСТРОЙСТВО И РАБОТА СТАНЦИИ ГИДРОПРИВОДА

Станция сконструирована по принципу узловой сборки. Составные части крепятся при помощи болтов, винтов и, при необходимости, могут быть легко демонтированы.

Станция состоит из: гидробака, агрегата насосного, гидроблока, кронштейна, на котором крепятся два фильтра напорных, заливного фильтра, узла заземления.

Коммуникации гидросистемы выполнены трубопроводами.

Гидробак является резервуаром для рабочей жидкости и основанием для размещения остальных элементов станции.

Гидробак представляет собой сварную конструкцию из листового металла, разделенную внутри продольной перегородкой на полости всасывания и слива.

Для транспортирования станции в боковых ножках бака выполнены отверстия $\varnothing 36$ мм.

Насосный агрегат предназначен для подачи рабочей жидкости под давлением в гидросистему станции. Насосный агрегат состоит из сдвоенного шестеренного насоса, приводного электродвигателя, стакана, муфты, крышки, всасывающих труб, нагнетательных трубопроводов.

Соединение валов приводного электродвигателя и насоса осуществляется муфтой.

Гидроблок служит для размещения на корпусе и соединения посредством внутренних каналов согласно гидросхемы следующей гидроаппаратуры: гидрораспределителей P1 и P2, гидроклапана обратного КО1, клапанов предохранительных КП1 и КП2 манометра МН1, переключателя манометра ПМ1 и сливной трубы Т1. На корпусе гидроблока К1 выполнены выходы А1, А2, В1 и В2.

Заливной фильтр предназначен для заливки чистой рабочей жидкости в гидробак, а также для очистки воздуха, циркулирующего в пространстве над уровнем рабочей жидкости.

Работа станции.

В гидросистеме линии станция должна обеспечить следующую комбинацию режимов работы, которая определяет рабочий цикл:

Наименование режима	Продолжительность режима, с	Примечание
«Холостой ход»	—	Механизмы находятся в исходном положении (начало цикла)
«Опрокидывания бака»	(15±2)	Бак опрокинут
«Холостой ход»	(5±2)	Бак удерживается в опрокинутом положении
«Возврат бака»	(15±2)	Бак возвращается в исходное положение
«Холостой ход»	(300±2)	Механизмы находятся в исходном положении (выдержка)
«Гребенки вперед»	(25±2)	Гребенка переместилась на длину 560 мм.
«Гребенки назад»	(25±2)	Гребенка переместилась на длину 560 мм и вернулась в исходное положение
«Холостой ход»	(60...120)	Механизмы находятся в исходном положении (выдержка)
«Гребенки вперед»	(25±2)	Гребенка переместилась на длину 560 мм.
«Гребенки назад»	(25±2)	Гребенка переместилась на длину 560 мм и вернулась в исходное положение
«Холостой ход»	(60...120)	Механизмы находятся в исходном положении (выдержка)
«Гребенки вперед»	(25±2)	Гребенка переместилась на длину 560 мм
«Гребенки назад»	(25±2)	Гребенка переместилась на длину 560 мм и вернулась в исходное положение
«Холостой ход»	(60...120)	Механизмы находятся в исходном положении (конец цикла).

Примечание. Цикл рассчитан на применение гидроцилиндров мод. ГЦ02–80х50х280 и мод. ГЦ02–80х50х560.